



Classic PRO SPEED SPOOL® SLP

CP1SH



Reel Specifications

Model	Weight (oz.)	Line Capacity (yds./lbs.)	Gear Ratio	RPT* (in.)
CP1SH	7.0	110/12	7.5:1	30"

*Rotation per turn

FEATURES:

- One-piece lightweight SLP graphite frame and side plates with 3 drain ports
- Premium 5-bearing system with stainless steel double shielded ball bearings and Zero Reverse® one-way clutch bearing
- Externally adjustable Magnetic Control System(MCS)
- Lightweight anodized aluminum 32mm spool
- High strength solid brass Speed Gears®, cut on precision Hamai CNC gear hobbing machines
- Durable Rulon drag system provides up to 15lbs. drag power
- Audible click, bowed, graphite drag star
- Zirconia line guide
- Bowed aluminum handle with Lew's® custom SoftTouch contoured paddles

CARACTÉRISTIQUES :

- Bâti monopièce léger SLP en graphite et plaques latérales avec trois orifices de fuite
- Système à 5 roulements haut de gamme avec roulements à billes doublement flasqués en acier inoxydable et butée unidirectionnelle Zero Reverse®
- Système de commande magnétique à réglage externe (MCS)
- Tambour léger de 32 mm en aluminium anodisé
- Engrenages à haute résistance Speed Gears en laiton massif, coupés sur des machines à tailler par fraise-mère de précision CNC Hamai
- Système de frein en Rulon durable qui procure jusqu'à 6,8 kg de force de trainée
- Frein étoile courbé en graphite produisant un déclic audible
- Guide de ligne en zirconie
- Poignée courbée en aluminium avec boutons profilés SoftTouch de Lew's®

CARACTERÍSTICAS:

- Armazón de grafito SLP ligero de una sola pieza y placas laterales con 3 puertos de drenaje
- Sistema de 5 rodamientos de alta calidad con rodamientos de bolas de doble blindaje de acero inoxidable y rodamiento de embrague de un solo sentido Zero-Reverse® (anti-retroceso)
- Sistema de control magnético (MCS) ajustable desde el exterior
- Bobina de aluminio anodizado ligero de 32 mm
- Engranajes de alta velocidad Speed Gears de latón sólido y alta resistencia, elaborados en máquinas Hamai CNC de precisión talladoras de engranajes
- Sistema de arrastre Rulon duradero que ofrece hasta 6.8 kg de potencia de arrastre
- Estrella de arrastre de grafito arqueada con chasquido audible
- Guía de línea de zirconio
- Manivela de aluminio arqueada con paletas moldeadas SoftTouch personalizadas de Lew's®

Performance — Right out of the Box!

Your Speed Spool® reel is designed for performance and functionality. From the way it conforms to your hand, to the way it reacts crisply and effortlessly to your command, you'll know the minute you grab onto your Speed Spool® that you've got a quality reel. Your Speed Spool® reel exploits several new developments which will allow you to set yourself apart from the competition.

One-piece Graphite Frame and Sideplates Your Speed Spool® reel utilizes a one-piece, lightweight graphite frame and sideplates. Lightweight plus strong, so you'll never have to worry about frame torque or twisting.

Lightweight Anodized Aluminum Spool The spool of your Speed Spool reel has been engineered to maximize casting distance, anodized to withstand oxidation and abrasion.

Speed Gears® Lew's Speed Gears are cut on precision Hamai CNC gear hobbing machines resulting in an efficient drive train with less gear feel.

Zero Reverse® Bearing The handle on your Speed Spool reel will only rotate forward for rock solid hook setting. When you release the handle, it will hold its position because of the Zero Reverse bearing, never losing an inch on your catch; an invaluable property to have when you're pulling it in.

Full-Release Magnetic Control System (MCS)

In order to combat backlash your Speed Spool reel is furnished with an externally adjustable, full-release magnetic braking system. As the spool accelerates it experiences magnetic resistance, which can be controlled with a dial on the palming sideplate. A full-release magnetic brake has the ability to be backed for enough away from the spool to completely negate any effect on the acceleration of the spool.

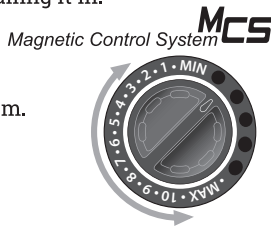

Cast Control System A second feature to prevent backlash, the Cast Control System. An adjustment knob is found next to the star drag. The function saddles the spool shaft with steady pressure in order to stabilize spool speed.

To calibrate the system reel your lure in until it rests on the tip of the rod, then tighten the knob until taut. Depress the thumb bar, and holding the rod horizontally loosen the knob slowly until the lure begins to descend. The spool should continue to spin after the lure contacts the ground, but should not complete more than one full rotation. If the spool does not continue to spin, the knob is too tight. If the spool completes more than one rotation, the knob is too loose. Repeat until you have achieved the desired results.

Bowed Aluminum Handle The bowed aluminum handle will give you all the cranking power you need. The Lew's custom SoftTouch handle knobs are an added bonus and will provide comfortable fit for all day fishing.

Driven by innovation – Fueled with Passion Feel the Difference!

Animé par l'innovation – Inspiré par la passion Sentez la différence!

Impulsados por la innovación – Alimentados con pasión ¡Sienta la diferencia!

Caractéristiques techniques du moulinet/Especificaciones del carrete

Modèle/ Modelo	Poids/ Peso (g)	Capacité de ligne/ Capacidad de la línea (m/kg)	Démultiplication/ Relación de los engranajes	R/TMV / RPT* (cm)
CP1SH	198.4	100/5.4	7.5:1	76

*Rotation par tour/**Rotación por giro

Performant — Immédiatement!

Votre moulinet Speed Spool® a été conçu en pensant à la performance et à la fonctionnalité. Dès que vous saisissez le moulinet Speed Spool®, vous savez qu'il s'agit d'un produit de qualité par sa prise en main parfaite et sa façon de réagir avec précision et sans effort à la commande. Le moulinet Speed Spool® tire parti d'avancées récentes qui vous permettront de vous démarquer.

Bâti monopièce et carters en graphite Le moulinet Speed Spool® se compose d'un bâti léger monopièce et de carters en graphite. Grâce à sa construction tout aussi légère que robuste, vous ne craignez jamais que le bâti se torde.

Tambour léger en aluminium anodisé Le tambour de votre moulinet Speed Spool a été usiné pour maximiser la distance de lancer et anodisé pour résister à l'oxydation et l'abrasion.

Speed Gears® Les engrenages Speed Gears de Lew's sont coupés sur des machines à tailler par fraise-mère de précision CNC Hamai™ dans une chaîne dynamique efficace et plus fluide.

Butée antiretour® La poignée du moulinet Speed Spool tourne uniquement vers l'avant pour préparer l'hameçon solidement. Lorsque vous relâchez la poignée, celle-ci garde sa position en raison de la butée antiretour Zero Reverse; vous ne perdez pas même un centimètre sur votre prise, un attribut enviable lorsque vous ramenez le poisson.

Système de commande magnétique à desserrage complet (MCS)

Afin de lutter contre les perruques, le moulinet Speed Spool est doté d'un système de freinage magnétique à desserrage complet, à réglage externe. À mesure que la rotation du tambour s'accélère, ce dernier subit une résistance magnétique qui peut être réglée par le cadran qui se trouve sur le flasque côté paume. Le frein magnétique à desserrage complet peut être réglé suffisamment loin du tambour de manière à annuler complètement tout effet sur l'accélération de celui-ci.

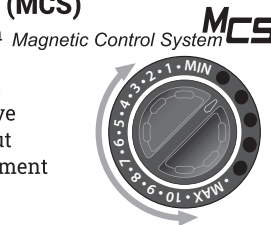

Système de contrôle du lancer Le système de contrôle du lancer est une deuxième fonction contribuant à prévenir les perruques. Un bouton de réglage se trouve en regard du frein étoile. Il serre l'axe du tambour avec une pression constante de manière à stabiliser la vitesse de ce dernier. Pour étalonner le système, ramenez votre leurre jusqu'à ce qu'il repose sur l'extrémité de la canne, puis serrez fermement le bouton. Enfoncez le bouton à coulisse et en tenant la canne à l'horizontale, relâchez lentement le bouton jusqu'à ce que le leurre commence à descendre. Le tambour devrait continuer de tourner après que le leurre a touché le sol, sans toutefois effectuer plus d'une rotation complète. Si le tambour ne continue pas de tourner, le réglage du bouton est trop serré. Si le tambour effectue plus d'un tour, le réglage du bouton est trop lâche. Répétez cette méthode jusqu'à ce que vous atteigniez le résultat souhaité.

Poignée courbée en aluminium La poignée courbée en aluminium vous fournit toute la puissance dont vous avez besoin pour actionner la manivelle. Les boutons SoftTouch de Lew's vous permettent en plus de manipuler le moulinet en tout confort et avec aisance lors des longues journées de pêche.

ATTENTION BRAIDED LINE USERS!

If your Lew's Baitcast reel has pre-drilled holes in the spool, you may tie your braid directly to the spool, by passing the braid thru the provided holes and tying a uni-knot.

If your Lew's baitcast reel does not have pre-drilled holes in the spool, you will need to first tie on and spool at least 20 revolutions of monofilament line, and then tie your braided line to the monofilament line, with either a back-to-back uni-knot or an Albright knot.

Continue to spool your reel as normal, keeping strong tension on the line to ensure the line is firmly wound onto the spool to keep from "digging in" to underlying line layers when pressure is put on the line from fighting fish.

FAILURE TO PROPERLY SPOOL BRAIDED LINE ONTO YOUR REELS SPOOL WILL RESULT IN LINE SLIPPAGE, AND THE IMPRESSION YOUR DRAG IS NOT WORKING PROPERLY.

ATTENTION! UTILISATEURS DE FIL TRESSÉ

Si le tambour de votre moulinet à lancer lourd Lew's est doté d'orifices prépercés, vous pouvez attacher la tresse directement au tambour en la passant par les orifices fournis et en faisant un uninœud.

Si le tambour de votre moulinet à lancer lourd Lew's n'est pas doté d'orifices prépercés, vous devez attacher et embobiner au moins 20 tours de fil monofilament, puis attacher le fil tressé au fil monofilament par un uninœud consécutif ou un nœud Albright.

Continuez d'embobiner votre moulinet comme à l'habitude, en gardant une forte tension sur le fil de manière à ce qu'il s'enroule fermement sur le tambour. Vous éviterez ainsi que le fil « s'enfonce » dans les couches de fil sous-jacentes lorsqu'une tension s'exerce sur la ligne en combattant le poisson.

L'ENROULEMENT INADÉQUAT DU FIL TRESSÉ SUR LE TAMBOUR DU MOULINET ENTRAÎNERA UN GLISSEMENT DU FIL. CE QUI POURRAIT VOUS DONNER L'IMPRESSION QUE LE FREIN NE FONCTIONNE PAS CORRECTEMENT.

¡ATENCIÓN USUARIOS DE SEDAL TRENZADO!

Si su carrete de lanzamiento Lew's tiene agujeros previamente barrenados en la bobina, puede amarrar la trenza directamente a la bobina, pasándola por los agujeros suministrados y haciendo un nudo UNI.

Si su carrete de lanzamiento Lew's no tiene agujeros previamente barrenados en la bobina, necesitará primero amarrar y bobinar al menos 20 revoluciones del sedal de monofilamento para luego amarrar el sedal trenzado al sedal de monofilamento con un nudo UNI doble o un nudo Albright.

Continúe bobinando su carrete como lo haría normalmente, manteniendo una fuerte tensión en el sedal a fin de asegurarse de que el sedal esté firmemente enrollado en la bobina y evitar que se "entierre" en las capas de sedal subyacente cuando aplique presión al pelear con un pez.

NO BOBINAR CORRECTAMENTE UN SEDAL TRENZADO EN LA BOBINA DEL CARRETE PROVOCARÁ QUE EL SEDAL SE RESBALE Y DARÁ LA IMPRESIÓN DE QUE EL ARRASTRE NO FUNCIONA CORRECTAMENTE.

Desempeño — ¡Listo para usarse!

Su carrete Speed Spool® está diseñado para ofrecer un gran desempeño y funcionalidad. Desde la manera en que se amolda a su mano, hasta la reacción directa y fácil a sus órdenes, en el momento en el que empuña su Speed Spool® usted sabe que tiene un carrete de calidad. Su carrete Speed Spool® aprovecha varios nuevos avances que le permitirán distinguirse de la competencia.

Armazón de grafito de una sola pieza y placas laterales Su carrete Speed Spool® utiliza un armazón de grafito ligero de una sola pieza y placas laterales. Es ligero y firme, por lo que nunca tendrá que preocuparse de torceduras en el armazón.

Bobina de aluminio de anodizado ligero La bobina de su carrete Speed Spool se ha diseñado para maximizar la distancia del lanzamiento, y está anodizada para resistir la oxidación y la abrasión.

Speed Gears® Los Speed Gears de Lew's están cortados con máquinas Hamai CNC de precisión talladoras de engranajes TM lo que resulta en un tren motriz eficiente con menos sensación de engranaje.

Rodamiento Zero Reverse® (anti-retroceso) La manivela de su carrete Speed Spool girará únicamente hacia adelante para un ajuste de anzuelo increíblemente sólido. Cuando suelta la manivela, esta conservará su posición debido al rodamiento Zero-Reverse (anti-retroceso), sin perder nunca una pulgada ante su presa; es una propiedad invaluable al enrollar el carrete.

Sistema de control magnético (MCS) de liberación completa

A fin de evitar el enredo del sedal su carrete Speed Spool está equipado con un sistema de freno magnético de liberación completa ajustable desde el exterior. A medida que la bobina se acelera, tiene una resistencia magnética que puede controlarse con el disco en la placa lateral de palma. Un freno magnético de liberación completa tiene la habilidad de alejarse lo suficiente de la bobina para anular completamente cualquier efecto de la aceleración de la bobina.



Sistema de control de lanzamiento Una segunda función para evitar el contragolpe, el sistema de control del lanzamiento. Una perilla de ajuste se encuentra junto al arrastre de estrella. La función aplica presión constante al eje de la bobina a fin de estabilizar la velocidad de la bobina. Para calibrar el sistema bobine el señuelo hasta que descansa en la punta de la caña luego apriete la perilla hasta tensarla. Presione la barra para el pulgar y sosteniendo la caña horizontal afloje la perilla lentamente hasta que el señuelo comience a descender. La bobina debe continuar girando después de que el señuelo tenga contacto con el suelo, pero no debe completar más de una rotación completa. Si la bobina no continúa girando la perilla está demasiado apretada. Si la bobina completa más de una rotación, la perilla está suelta. Repita el procedimiento hasta obtener los resultados deseados.

Manivela arqueada de aluminio La manivela arqueada de aluminio le ofrecerá todo el poder giratorio que necesita. Las perillas de manivela SoftTouch personalizado de Lew's son un beneficio adicional y proporcionarán un ajuste cómodo para un día completo de pesca.



Classic PRO SPEED SPOOL® SLP CP1SH

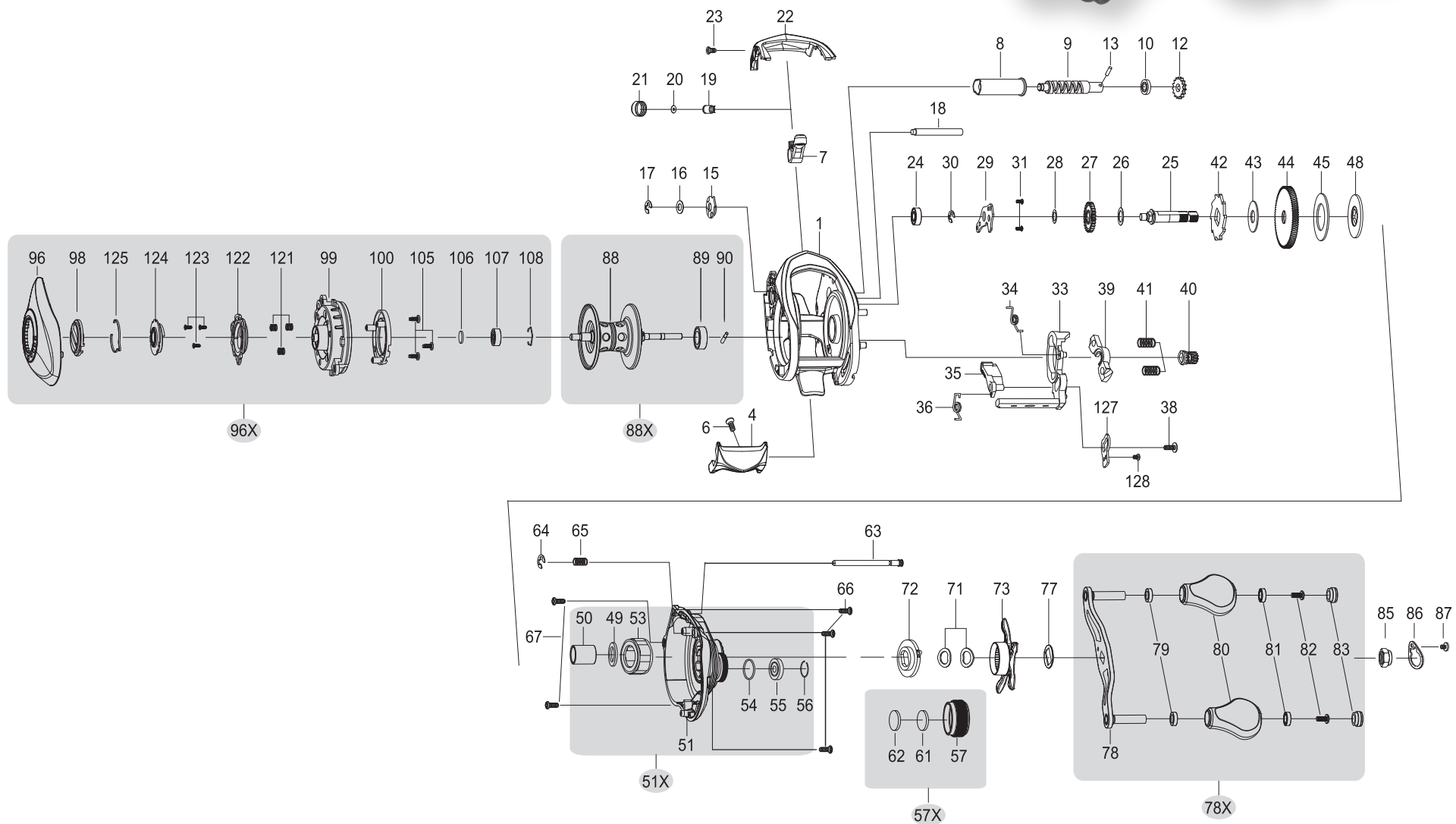

KEY #	PART NAME	KEY #	PART NAME	KEY #	PART NAME
1	FRAME	39	PINION YOKE	79	BUSHING-2
4	CLUTCH BAR ASSEMBLY	40	PINION GEAR	80	HANDLE KNOB-2
6	CLUTCH BAR SCREW	41	PINION YOKE SPRING-2	81	BUSHING-2
7	LEVELWIND ASSEMBLY	42	RATCHET	82	HANDLE KNOB SCREW-2
8	PIPE	43	RATCHET WASHER	83	HANDLE KNOB CAP-2
9	WORM SHAFT	44	DRIVE GEAR	85	HANDLE NUT
10	BALL BEARING	45	DRAG WASHER-L	86	HANDLE NUT RETAINER
12	IDLER(S)	48	DRAG WASHER-D	87	HANDLE NUT RETAINER SCREW
13	WORM SHAFT PIN	49	SLEEVE WASHER (OPT)	88	SPOOL
15	WORM SHAFT BUSHING (B)	50	SLEEVE	88X SPOOL ASSEMBLY	
16	WORM SHAFT WASHER (OPT)	51	GEAR SIDEPLATE	89	BALL BEARING
17	E-RING	51X GEAR SIDEPLATE ASSEMBLY		90	PIN
18	PILLAR	53	ONE-WAY CLUTCH	96	PALM SIDEPLATE
19	LEVELWIND PIN	54	O-RING	96X PALM SIDEPLATE ASSEMBLY	
20	SPACER (OPTIONAL)	55	BALL BEARING	98	CONTROL DIAL
21	LEVELWIND NUT	56	BEARING RETAINER	99	SPOOL COVER
22	FRONT COVER	57	CAST CONTROL CAP	100	MAGNET HOLDER ASSEMBLY
23	FRONT COVER SCREW-2	57X CAST CONTROL CAP ASSEMBLY		105	SPOOL COVER SCREW-3
24	BALL BEARING	61	TENSION WASHER	106	SPOOL SPACER-A
25	CRANKSHAFT	62	SPOOL SPACER-B	107	BALL BEARING
26	IDLER-L WASHER-A	63	LOCKING PIN	108	BEARING RETAINER
27	IDLER-L	64	E-RING	121	SLIDE CAM SPRING-3
28	IDLER-L WASHER-B	65	LOCKING PIN SPRING	122	SLIDE CAM-H
29	BEARING PLATE-2	66	GEAR SIDEPLATE SCREW-A	123	SLIDE CAM SCREW
30	E-RING	67	GEAR SIDEPLATE SCREW-B	124	SLIDE CAM-D
31	BEARING PLATE SCREW-2	71	DRAG SPRING WASHER-2	125	CLICK SPRING
33	CLUTCH CAM	72	CLICK PLATE ASSEMBLY	127	LINK PLATE
34	CLUTCH SPRING	73	STAR DRAG	128	LINK PLATE SCREW
35	KICK LEVER	77	HANDLE WASHER		
36	KICK LEVER SPRING	78	HANDLE		
38	CLUTCH CAM SCREW	78X HANDLE ASSEMBLY			

LÉG.	NOM DE LA PIÈCE	LÉG.	NOM DE LA PIÈCE	LÉG.	NOM DE LA PIÈCE
1	BÂTI	38	VIS DE CAME D'EMBRAYAGE	80	BOUTON-2
2	PLATEAU D'EMBRAYAGE-D	39	ÉTRIER DE PIGNON	81	BAGUE DE PALIER-2
3	PLATEAU D'EMBRAYAGE-G	40	ENGRANAGE À PIGNONS	82	VIS DE BOUTON-2
4	EMBRAYAGE	41	RESSORT D'ÉTRIER DE PIGNON (2)	83	VIS DE CAPUCHON DE BOUTON-2
6	VIS D'EMBRAYAGE	42	ROCHET	85	ÉCROU DE POIGNÉE
7	ASSEMB. DU DISPOSITIF D'ENROULEMENT UNIFORME	43	RONDELLE À ROCHET	86	RETENUE D'ÉCROU DE POIGNÉE
8	TUBE	44	PIGNON D'ENTRAÎNEMENT	87	VIS DE RETENUE D'ÉCROU DE POIGNÉE
9	ARBRE DE VIS SANS FIN	45	RONDELLE DE FREIN-L	88	TAMBOUR
10	ROULEMENT À BILLES	48	RONDELLE DE FREIN-D	88X ASSEMBLAGE DU TAMBOUR	
12	POULIE(S)	49	RONDELLE DE MANCHON (FACULT.)	89	ROULEMENT À BILLES
13	GOUPILLE D'ARBRE DE VIS SANS FIN	50	MANCHON	90	GOUPILLE
15	BAGUE D'ARBRE DE VIS SANS FIN (B)	51	FLASQUE D'ENGRENAGE	96	FLASQUE CÔTÉ PAUME
16	RONDELLE D'ARBRE DE VIS SANS FIN (FACULT.)	51X ASSEMBLAGE DU FLASQUE D'ENGRENAGE		96X ASSEMBLAGE DU FLASQUE CÔTÉ PAUME	
17	ANNEAU DE RETENUE DE TYPE E	53	EMBRAYAGE UNIDIRECTIONNEL	98	CADRAN DE RÉGLAGE
18	PILIER	54	JOINT TORIQUE	99	COUVERCLE DE TAMBOUR
19	GOUPILLE DU DISPOSITIF D'ENROULEMENT UNIFORME	55	ROULEMENT À BILLES	100	ASSEMBLAGE DU SUPPORT DE L'AIMANT
20	ENTRETOISE (FACULTATIVE)	56	RETENUE DE ROULEMENT	105	VIS DU COUVERCLE DE TAMBOUR-3
21	ÉCROU DU DISPOSITIF D'ENROULEMENT UNIFORME	57	CAPUCHON DU SYSTÈME DE CONTRÔLE DU LANCER	106	ENTRETOISE DE TAMBOUR-A
22	CARTER AVANT	57X ASSEMB. DU CAPUCHON DU SYSTÈME DE CONTRÔLE DU LANCER		107	ROULEMENT À BILLES
23	VIS DE CARTER AVANT-2	61	RONDELLE DE TENSION	108	RETENUE DE ROULEMENT
24	ROULEMENT À BILLES	62	ENTRETOISE DE TAMBOUR-B	110	PILIER-A
25	VILEBREQUIN	63	GOUPILLE DE VERROUILLAGE	111	RONDELLE ÉLASTIQUE DE FREIN
26	RONDELLE-A DE POULIE-L	64	ANNEAU DE RETENUE DE TYPE E	114	RONDELLE (FACULT.)
27	POULIE-L	65	RESSORT DE GOUPILLE DE VERROUILLAGE	121	RESSORT DE CAME DE GLISSEMENT-3
28	RONDELLE-B DE POULIE-L	66	VIS DE CARTER D'ENGRENAGE-A	122	CAME DE GLISSEMENT-H
29	PLAQUE D'APPUI	67	VIS DE CARTER D'ENGRENAGE-B	123	VIS DE CAME DE GLISSEMENT
30	ANNEAU DE RETENUE DE TYPE E	71	RONDELLE ÉLASTIQUE DE FREIN-2	124	CAME DE GLISSEMENT-D
31	VIS DE PLAQUE D'APPUI-2	72	ASSEMBLAGE DE BUTÉE DE CLIQUET	125	RESSORT DE CLIQUET
33	CAME D'EMBRAYAGE	73	FREIN ÉTOILE	127	PLAQUE DE RACCORDEMENT
34	RESSORT DE RETENUE	77	RONDELLE DE POIGNÉE	128	VIS DE PLAQUE DE RACCORDEMENT
35	DOIGT D'EMBRAYAGE	78	POIGNÉE		
36	RESSORT DE DOIGT D'EMBRAYAGE	78X ASSEMBLAGE DE LA POIGNÉE			
		79	BAGUE DE PALIER-2		

MAINTENANCE AND CARE

When applying lubricant to your Speed Spool reel, avoid using multi-purpose oil. Use lightweight oils or greases made for fishing reels. Apply oil to all bearings, the crankshaft and the worm gear. Apply grease to the bushings, pinion gears, drive gears, and crank gears.

After usage, your reel should be inspected for dirt or sand and cleaned if excessive build-up is present. If your reel has come in contact with saltwater it is important to flush all parts with water, dry and re-lubricate your reel. Through diligent cleaning and maintenance your Lew's reel will provide you with years of reliability and sound performance.

ENTRETIEN ET SOIN

Lors du graissage de votre moulinet Speed Spool, évitez d'utiliser une huile à usages multiples. Utilisez des huiles ou des graisses légères prévues pour les moulinets de canne à pêche. Appliquez l'huile à tous les roulements, au vilebrequin et à la vis sans fin. Appliquez la graisse aux bagues de palier, aux engrenages à pignons, aux pignons d'entraînement et au vilebrequin.

Après l'avoir utilisé, le moulinet doit être inspecté pour déceler toute trace de saleté ou de sable, et nettoyé en cas d'accumulation excessive. Si votre moulinet a été en contact avec de l'eau de mer, il est important de rincer tous ses éléments à l'eau douce, de le sécher et de le lubrifier de nouveau. Avec des nettoyages et un entretien diligents, votre moulinet Lew's vous procurera des années de fonctionnement fiable et performant.

MANTENIMIENTO Y CUIDADO

Al aplicar lubricante a su carrete Speed Spool, evite usar aceite multiusos. Use aceites o grasas ligeras hechas para carretes de pesca. Aplique aceite a todos los rodamientos, el cigüeñal y el engranaje helicoidal. Aplique grasa a los bujes, engranajes de piñón, engranajes impulsores y engranajes del cigüeñal.

Después de usarlo, debe inspeccionar que el carrete no tenga polvo o arena y limpiarlo si hay una acumulación excesiva. Si su carrete ha tenido contacto con agua salada, es importante enjuagar todas las piezas con agua y volver a lubricar el carrete. Mediante una limpieza y mantenimiento diligente, su carrete Lew's le proporcionará años de confiabilidad y desempeño sin problemas.

To remove palming sideplate pull locking pin (63) away from reel body.

Pour enlever le flasque côté paume, tirez la goupille de verrouillage (63) pour l'extraire du corps du moulinet.

Para retirar las placas laterales de palma jale el perno bloqueador (63) lejos del cuerpo del carrete.

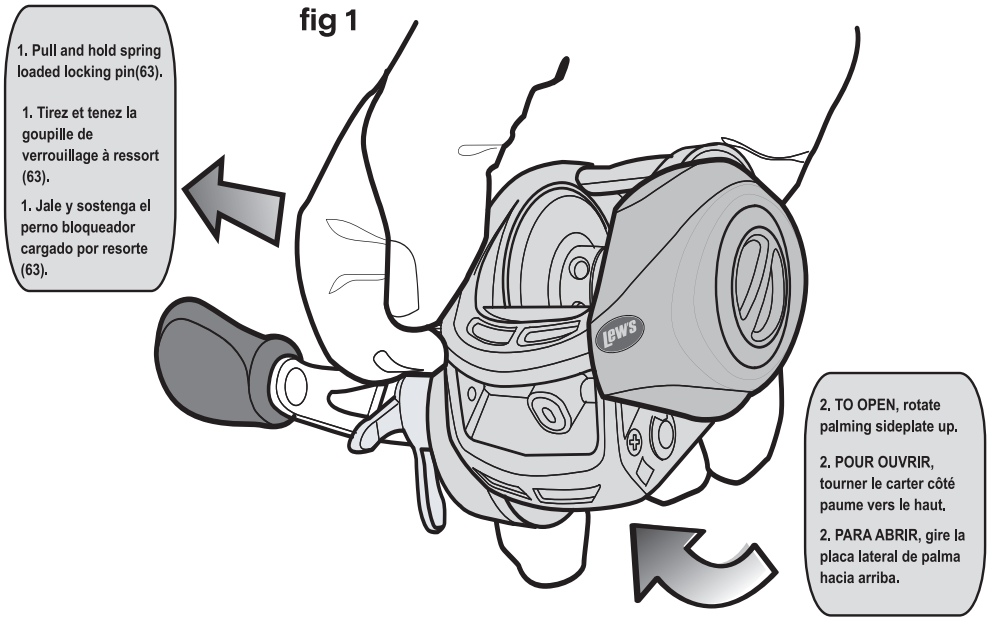

One Year Limited Warranty

For warranty registration go to lews.com

Garantie limitée de 1 an

Pour de l'information sur la garantie, allez à lews.com

Garantía limitada por un año

Para registrar la garantía, visite lews.com

CLAVE	NOMBRE DE LA PIEZA	CLAVE	NOMBRE DE LA PIEZA	CLAVE	NOMBRE DE LA PIEZA
1	ARMAZÓN	40	ENGRANAJE DE PIÑÓN	80	PERILLA DE LA MANIVELA-2
2	PLACA DE LA BARRA DEL EMBRAGUE-R	41	MUELLE DEL YUGO DE PIÑÓN (2)	81	BUJE-2
3	PLACA DE LA BARRA DEL EMBRAGUE-L	42	RUEDA DENTADA	82	TORNILLO DE LA PERILLA DE LA MANIVELA-2
4	BARRA DEL EMBARGUE	43	ARANDELA DE LA RUEDA DENTADA	83	TAPA DE LA PERILLA DE LA MANIVELA-2
6	TORNILLO DE LA BARRA DEL EMBARGUE	44	ENGRANAJE TRANSMISOR	85	TUERCA DE LA MANIVELA
7	ENSAMBLE DEL ENROLLADO AUTOMÁTICO	45	ARANDELA DE ARRASTRE-L	86	RETENEDOR DE LA TUERCA DE LA MANIVELA
8	TUBO	48	ARANDELA DE ARRASTRE-D	87	TORNILLO RETENEDOR DE LA TUERCA DE LA MANIVELA
9	EJE HELICOIDAL	49	ARANDELA DEL MANGUITO (OPCIONAL)	88	BOBINA
10	RODAMIENTO DE BOLAS	50	MANGUITO	88X ENSAMBLE DE LA BOBINA	
12	RODILLO(S)	51	PLACA LATERAL DEL ENGRANAJE	89	RODAMIENTO DE BOLAS
13	PASADOR DEL EJE HELICOIDAL	51X ENSAMBLE DE LA PLACA LATERAL DEL ENGRANAJE		90	PASADOR
15	BUJE DEL EJE HELICOIDAL (B)	53	EMBRAGUE DE UN SOLO SENTIDO	96	PLACA LATERAL DE PALMA
16	ARANDELA DEL EJE HELICOIDAL (OPCIONAL)	54	ANILLO "O"	96X ENSAMBLE DE LA PLACA LATERAL DE PALMA	
17	ANILLO EN E	55	RODAMIENTO DE BOLAS	98	DISCO DE CONTROL
18	PILAR	56	RETENEDOR DE RODAMIENTO	99	CUBIERTA DE LA BOBINA
19	PASADOR DE ENROLLADO AUTOMÁTICO	57	TAPA DE CONTROL DEL LANZAMIENTO	100	ENSAMBLE DEL PORTAIMÁN
20	ESPACIADOR (OPCIONAL)	57X ENSAMBLE DE LA TAPA DE CONTROL DEL LANZAMIENTO		105	TORNILLO DE LA CUBIERTA DE LA BOBINA-3
21	TUERCA DE ENROLLADO AUTOMÁTICO	61	ARANDELA DE TENSION	106	ESPACIADOR DE BOBINA-A
22	CUBIERTA FRONTAL	62	ESPACIADOR DE BOBINA-B	107	RODAMIENTO DE BOLAS
23	TORNILLO DE LA CUBIERTA FRONTAL-2	63	PERNO BLOQUEADOR	108	RETENEDOR DEL RODAMIENTO
24	RODAMIENTO DE BOLAS	64	ANILLO EN E	110	PILAR-A
25	CIGÜEÑAL	65	MUELLE DEL PERNO BLOQUEADOR	111	ARANDELA DEL MUELLE DEL ARRASTRE
26	RODILLO-L ARANDELA-A	66	TORNILLO DE LA PLACA LATERAL DEL ENGRANAJE-A	114	ARANDELA (OPCIONAL)
27	RODILLO-L	67	TORNILLO DE LA PLACA LATERAL DEL ENGRANAJE-B	121	MUELLE DE LA LEVA DESLIZANTE-3
28	RODILLO-L ARANDELA-B	71	ARANDELA DEL MUELLE DEL ARRASTRE-2	122	LEVA DESLIZANTE-H
29	PLACA DE APOYO	72	ENSAMBLE DE LA PLACA DEL MARCADOR	123	TORNILLO DE LA LEVA DESLIZANTE
33	LEVA DEL EMBRAGUE	73	ARRASTRE DE ESTRELLA	124	LEVA DESLIZANTE-D
34	MUELLE DEL EMBRAGUE	78	TORNILLO DE LA LEVA DEL EMBRAGUE-2	125	MUELLE DEL MARCADOR
35	PALANCA DE ARRANQUE	77	ARANDELA DE LA MANIVELA	127	PLACA DE ENLACE
36	MUELLE DE LA PALANCA DE ARRANQUE	78	MANIVELA	128	TORNILLO DE LA PLACA DE ENLACE
38	TORNILLO DE LA LEVA DEL EMBARGUE	78X ENSAMBLE DE LA MANIVELA			
39	YUGO DE PIÑÓN	79	BUJE-2		

For professional cleaning and maintenance contact: Lew's Speed Services Phone: 417-522-1093 FAX: 1-417-881-5387 service@lews.com

Pour le nettoyage et l'entretien professionnels, contacter : Lew's Speed Services Téléphone : 417-522-1093 Télécopieur : 1-417-881-5387 service@lews.com

Para obtener una limpieza y mantenimiento profesional comuníquese con: Lew's Speed Services Teléfono: 417-522-1093 FAX: 1-417-881-5387 service@lews.com



lews.com

H-19-1



Classic PRO SPEED SPOOL® SLP

CP1SHL

Left Hand / Gaucher

Mano izquierda



Reel Specifications

Model	Weight (oz.)	Line Capacity (yds./lbs.)	Gear Ratio	RPT* (in.)
CP1SHL	7.0	110/12	7.5:1	30"

*Rotation per turn

Driven by innovation – Fueled with Passion Feel the Difference!

Animé par l’innovation – Inspiré par la passion Sentez la différence!

Impulsados por la innovación – Alimentados con pasión ¡Sienta la diferencia!

Caractéristiques techniques du moulinet/Especificaciones del carrete

Modèle/ Modelo	Poids/ Peso (g)	Capacité de ligne/ Capacidad de la línea (m/kg)	Démultiplication/ Relación de los engranajes	R/TMV / RPT* (cm)
CP1SHL	198.4	100/5.4	7.5:1	76

*Rotation par tour/**Rotación por giro

FEATURES:

- One-piece lightweight SLP graphite frame and side plates with 3 drain ports
- Premium 5-bearing system with stainless steel double shielded ball bearings and Zero Reverse® one-way clutch bearing
- Externally adjustable Magnetic Control System(MCS)
- Lightweight anodized aluminum 32mm spool
- High strength solid brass Speed Gears®, cut on precision Hamai CNC gear hobbing machines
- Durable Rulon drag system provides up to 15lbs. drag power
- Audible click, bowed, graphite drag star
- Zirconia line guide
- Bowed aluminum handle with Lew's® custom SoftTouch contoured paddles

CARACTÉRISTIQUES :

- Bâti monopièce léger SLP en graphite et plaques latérales avec trois orifices de fuite
- Système à 5 roulements haut de gamme avec roulements à billes doublement flasqués en acier inoxydable et butée unidirectionnelle Zero Reverse®
- Système de commande magnétique à réglage externe (MCS)
- Tambour léger de 32 mm en aluminium anodisé
- Engrenages à haute résistance Speed Gears en laiton massif, coupés sur des machines à tailler par fraise-mère de précision CNC Hamai
- Système de frein en Rulon durable qui procure jusqu'à 6,8 kg de force de trainée
- Frein étoile courbé en graphite produisant un déclic audible
- Guide de ligne en zircone
- Poignée courbée en aluminium avec boutons profilés SoftTouch de Lew's®

CARACTERÍSTICAS:

- Armazón de grafito SLP ligero de una sola pieza y placas laterales con 3 puertos de drenaje
- Sistema de 5 rodamientos de alta calidad con rodamientos de bolas de doble blindaje de acero inoxidable y rodamiento de embrague de un solo sentido Zero-Reverse® (anti-retroceso)
- Sistema de control magnético (MCS) ajustable desde el exterior
- Bobina de aluminio anodizado ligero de 32 mm
- Engranajes de alta velocidad Speed Gears de latón sólido y alta resistencia, elaborados en máquinas Hamai CNC de precisión talladoras de engranajes
- Sistema de arrastre Rulon duradero que ofrece hasta 6.8 kg de potencia de arrastre
- Estrella de arrastre de grafito arqueada con chasquido audible
- Guía de línea de circonio
- Manivela de aluminio arqueada con paletas moldeadas SoftTouch personalizadas de Lew's®

Performance — Right out of the Box!

Your Speed Spool® LFS reel is designed to be Lighter, Faster and Stronger. From the way it conforms to your hand, to the way it reacts crisply and effortlessly to your command, you'll know the minute you grab onto your Speed Spool® LFS that you've got a quality reel. Your Speed Spool LFS reel exploits several new developments which will allow you to set yourself apart from the competition.

One-piece Graphite Frame and Sideplates Your Speed Spool® reel utilizes a one-piece, lightweight graphite frame and sideplates. Lightweight plus strong, so you'll never have to worry about frame torque or twisting.

Lightweight Anodized Aluminum Spool The spool of your Speed Spool reel has been engineered to maximize casting distance, anodized to withstand oxidation and abrasion.

Speed Gears® Lew's Speed Gears are cut on precision Hamai CNC gear hobbing machines resulting in an efficient drive train with less gear feel.

Zero Reverse® Bearing The handle on your Speed Spool reel will only rotate forward for rock solid hook setting. When you release the handle, it will hold its position because of the Zero Reverse bearing, never losing an inch on your catch; an invaluable property to have when you're pulling it in.

Full-Release Magnetic Control System (MCS)

In order to combat backlash your Speed Spool reel is furnished with an externally adjustable, full-release magnetic braking system. As the spool accelerates it experiences magnetic resistance, which can be controlled with a dial on the palming sideplate. A full-release magnetic brake has the ability to be backed for enough away from the spool to completely negate any effect on the acceleration of the spool.



Cast Control System

A second feature to prevent backlash, the Cast Control System. An adjustment knob is found next to the star drag. The function saddles the spool shaft with steady pressure in order to stabilize spool speed.

To calibrate the system reel your lure in until it rests on the tip of the rod, then tighten the knob until taut. Depress the thumb bar, and holding the rod horizontally loosen the knob slowly until the lure begins to descend. The spool should continue to spin after the lure contacts the ground, but should not complete more than one full rotation. If the spool does not continue to spin, the knob is too tight. If the spool completes more than one rotation, the knob is too loose. Repeat until you have achieved the desired results.

Bowed Aluminum Handle

The bowed aluminum handle will give you all the cranking power you need. The Lew's custom SoftTouch handle knobs are an added bonus and will provide comfortable fit for all day fishing.

Performant — Immédiatement!

Votre moulinet Speed Spool® LFS est conçu pour être plus léger, plus rapide et plus robuste. Dès que vous saisissez le moulinet Speed Spool® LFS, vous savez qu'il s'agit d'un produit de qualité par sa prise en main parfaite et sa façon de réagir avec précision et sans effort à la commande. Le moulinet Speed Spool LFS tire parti d'avancées récentes qui vous permettront de vous démarquer.

Bâti monopièce et carters en graphite Le moulinet Speed Spool® se compose d'un bâti léger monopièce et de carters en graphite. Grâce à sa construction tout aussi légère que robuste, vous ne craignez jamais que le bâti se torde.

Tambour léger en aluminium anodisé Le tambour de votre moulinet Speed Spool a été usiné pour maximiser la distance de lancer et anodisé pour résister à l'oxydation et l'abrasion.

Speed Gears® Les engrenages Speed Gears de Lew's sont coupés sur des machines à tailler par fraise-mère de précision CNC Hamai™ dans une chaîne dynamique efficace et plus fluide.

Butée antiretour® La poignée du moulinet Speed Spool tourne uniquement vers l'avant pour préparer l'hameçon solidement. Lorsque vous relâchez la poignée, celle-ci garde sa position en raison de la butée antiretour Zero Reverse; vous ne perdez pas même un centimètre sur votre prise, un attribut enviable lorsque vous ramenez le poisson.

Système de commande magnétique à desserrage complet (MCS)

Afin de lutter contre les perruques, le moulinet Speed Spool est doté d'un système de freinage magnétique à desserrage complet, à réglage externe. À mesure que la rotation du tambour s'accélère, ce dernier subit une résistance magnétique qui peut être réglée par le cadran qui se trouve sur le flasque côté paume. Le frein magnétique à desserrage complet peut être réglé suffisamment loin du tambour de manière à annuler complètement tout effet sur l'accélération de celui-ci.

Système de contrôle du lancer Le système de contrôle du lancer est une deuxième fonction contribuant à prévenir les perruques. Un bouton de réglage se trouve en regard du frein étoile. Il serre l'axe du tambour avec une pression constante de manière à stabiliser la vitesse de ce dernier. Pour étalonner le système, ramenez votre leurre jusqu'à ce qu'il repose sur l'extrémité de la canne, puis serrez fermement le bouton. Enfoncez le bouton à coulisse et en tenant la canne à l'horizontale, relâchez lentement le bouton jusqu'à ce que le leurre commence à descendre. Le tambour devrait continuer de tourner après que le leurre a touché le sol, sans toutefois effectuer plus d'une rotation complète. Si le tambour ne continue pas de tourner, le réglage du bouton est trop serré. Si le tambour effectue plus d'un tour, le réglage du bouton est trop lâche. Répétez cette méthode jusqu'à ce que vous atteigniez le résultat souhaité.

Poignée courbée en aluminium La poignée courbée en aluminium vous fournit toute la puissance dont vous avez besoin pour actionner la manivelle. Les boutons SoftTouch de Lew's vous permettent en plus de manipuler le moulinet en tout confort et avec aisance lors des longues journées de pêche.

ATTENTION BRAIDED LINE USERS!

If your Lew's Baitcast reel has pre-drilled holes in the spool, you may tie your braid directly to the spool, by passing the braid thru the provided holes and tying a uni-knot.

If your Lew's baitcast reel does not have pre-drilled holes in the spool, you will need to first tie on and spool at least 20 revolutions of monofilament line, and then tie your braided line to the monofilament line, with either a back-to-back uni-knot or an Albright knot.

Continue to spool your reel as normal, keeping strong tension on the line to ensure the line is firmly wound onto the spool to keep from "digging in" to underlying line layers when pressure is put on the line from fighting fish.

FAILURE TO PROPERLY SPOOL BRAIDED LINE ONTO YOUR REELS SPOOL WILL RESULT IN LINE SLIPPAGE, AND THE IMPRESSION YOUR DRAG IS NOT WORKING PROPERLY.

ATTENTION! UTILISATEURS DE FIL TRESSÉ

Si le tambour de votre moulinet à lancer lourd Lew's est doté d'orifices prépercés, vous pouvez attacher la tresse directement au tambour en la passant par les orifices fournis et en faisant un uninœud.

Si le tambour de votre moulinet à lancer lourd Lew's n'est pas doté d'orifices prépercés, vous devrez attacher et embobiner au moins 20 tours de fil monofilament, puis attacher le fil tressé au fil monofilament par un uninœud consécutif ou un nœud Albright.

Continuez d'embobiner votre moulinet comme à l'habitude, en gardant une forte tension sur le fil de manière à ce qu'il s'enroule fermement sur le tambour. Vous éviterez ainsi que le fil « s'enfoncé » dans les couches de fil sous-jacentes lorsqu'une tension s'exerce sur la ligne en combattant le poisson.

L'ENROULEMENT INADÉQUAT DU FIL TRESSÉ SUR LE TAMBOUR DU MOULINET ENTRAÎNERA UN GLISSEMENT DU FIL, CE QUI POURRAIT VOUS DONNER L'IMPRESSION QUE LE FREIN NE FONCTIONNE PAS CORRECTEMENT.

¡ATENCIÓN USUARIOS DE SEDAL TRENZADO!

Si su carrete de lanzamiento Lew's tiene agujeros previamente barrenados en la bobina, puede amarrar la trenza directamente a la bobina, pasándola por los agujeros suministrados y haciendo un nudo UNI.

Si su carrete de lanzamiento Lew's no tiene agujeros previamente barrenados en la bobina, necesitará primero amarrar y bobinar al menos 20 revoluciones del sedal de monofilamento para luego amarrar el sedal trenzado al sedal de monofilamento con un nudo UNI doble o un nudo Albright.

Continúe bobinando su carrete como lo haría normalmente, manteniendo una fuerte tensión en el sedal a fin de asegurarse de que el sedal esté firmemente enrollado en la bobina y evitar que se "entierre" en las capas de sedal subyacente cuando aplique presión al pelear con un pez.

NO BOBINAR CORRECTAMENTE UN SEDAL TRENZADO EN LA BOBINA DEL CARRETE PROVOCARÁ QUE EL SEDAL SE RESBALE Y DARÁ LA IMPRESIÓN DE QUE EL ARRASTRE NO FUNCIONA CORRECTAMENTE.

Desempeño — ¡Listo para usarse!

Su carrete LFS Speed Spool® está diseñado para ser más ligero, más rápido y más fuerte. Desde la manera en que se amolda a su mano, hasta la manera en que reacciona clara y fácil a sus órdenes, en el momento en el que empuña su LFS Speed Spool® usted sabe que tiene un carrete de calidad. Su carrete LFS Speed Spool aprovecha varios nuevos avances que le permitirán distinguirse de la competencia.

Armazón de grafito de una sola pieza y placas laterales Su carrete Speed Spool® utiliza un armazón de grafito ligero de una sola pieza y placas laterales. Es ligero y firme, por lo que nunca tendrá que preocuparse de torceduras en el armazón.

Bobina de aluminio de anodizado ligero La bobina de su carrete Speed Spool se ha diseñado para maximizar la distancia del lanzamiento, y está anodizada para resistir la oxidación y la abrasión.

Speed Gears® Los Speed Gears de Lew's están cortados con máquinas Hamai CNC de precisión talladoras de engranajes TM lo que resulta en un tren motriz eficiente con menos sensación de engranaje.

Rodamiento Zero Reverse® (anti-retroceso) La manivela de su carrete Speed Spool girará únicamente hacia adelante para un ajuste de anzuelo increíblemente sólido. Cuando suelta la manivela, esta conservará su posición debido al rodamiento Zero-Reverse (anti-retroceso), sin perder nunca una pulgada ante su presa; es una propiedad invaluable al enrollar el carrete.

Sistema de control magnético (MCS) de liberación completa

A fin de evitar el enredo del sedal su carrete Speed Spool está equipado con un sistema de freno magnético de liberación completa ajustable desde el exterior. A medida que la bobina se acelera, tiene una resistencia magnética que puede controlarse con el disco en la placa lateral de palma. Un freno magnético de liberación completa tiene la habilidad de alejarse lo suficiente de la bobina para anular completamente cualquier efecto de la aceleración de la bobina.

Sistema de control de lanzamiento Una segunda función para evitar el contragolpe, el sistema de control del lanzamiento. Una perilla de ajuste se encuentra junto al arrastre de estrella. La función aplica presión constante al eje de la bobina a fin de estabilizar la velocidad de la bobina. Para calibrar el sistema bobine el señuelo hasta que descansa en la punta de la caña luego apriete la perilla hasta tensarla. Presione la barra para el pulgar y sosteniendo la caña horizontal afloje la perilla lentamente hasta que el señuelo comience a descender. La bobina debe continuar girando después de que el señuelo tenga contacto con el suelo, pero no debe completar más de una rotación completa. Si la bobina no continúa girando la perilla está demasiado apretada. Si la bobina completa más de una rotación, la perilla está suelta. Repita el procedimiento hasta obtener los resultados deseados.

Manivela arqueada de aluminio La manivela arqueada de aluminio le ofrecerá todo el poder giratorio que necesita. Las perillas de manivela SoftTouch personalizado de Lew's son un beneficio adicional y proporcionarán un ajuste cómodo para un día completo de pesca.



Classic PRO SPEED SPOOL® SLP

CP1SHL
Left Hand / Gaucher
Mano izquierda

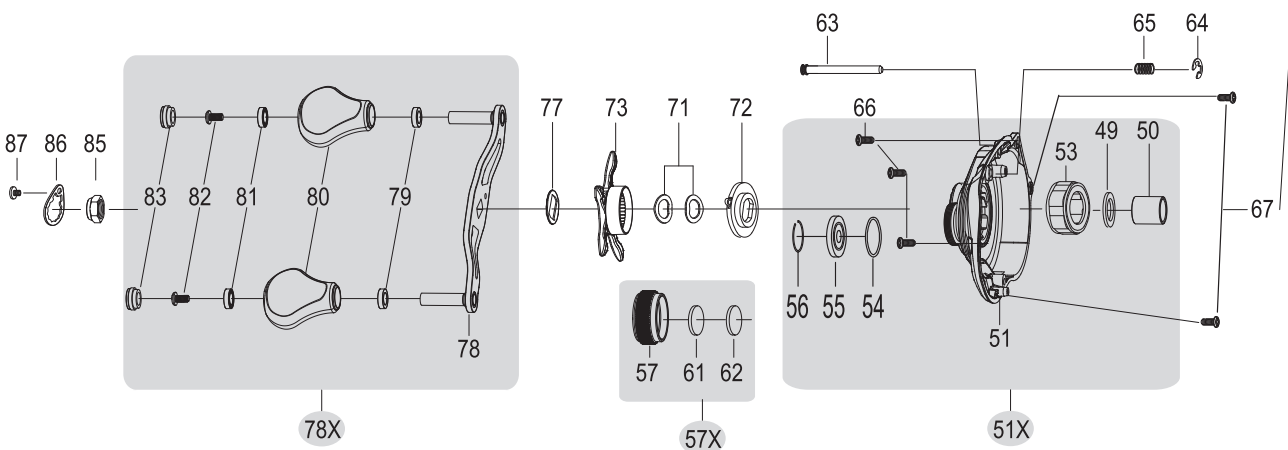
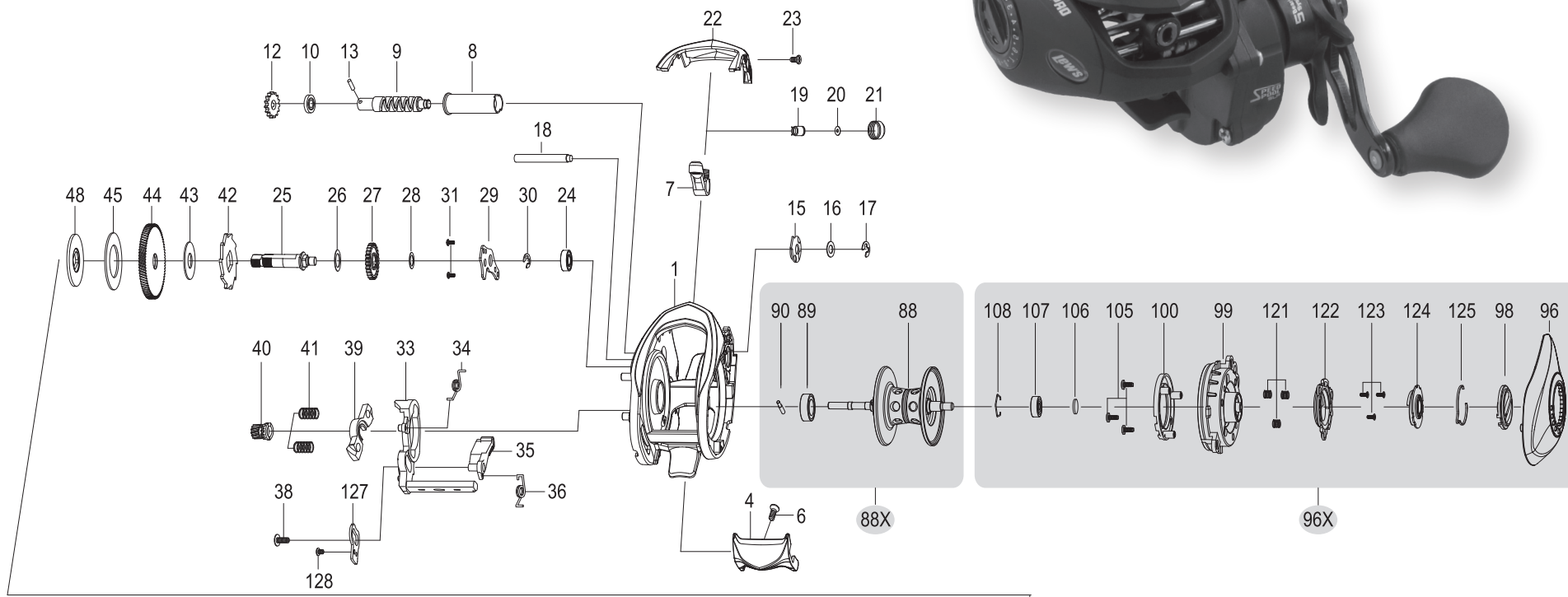

MAINTENANCE AND CARE

When applying lubricant to your Speed Spool reel, avoid using multi-purpose oil. Use lightweight oils or greases made for fishing reels. Apply oil to all bearings, the crankshaft and the worm gear. Apply grease to the bushings, pinion gears, drive gears, and crank gears.

After usage, your reel should be inspected for dirt or sand and cleaned if excessive build-up is present. If your reel has come in contact with saltwater it is important to flush all parts with water, dry and re-lubricate your reel. Through diligent cleaning and maintenance your Lew's reel will provide you with years of reliability and sound performance.

ENTRETIEN ET SOIN

Lors du graissage de votre moulinet Speed Spool, évitez d'utiliser une huile à usages multiples. Utilisez des huiles ou des graisses légères prévues pour les moulinets de canne à pêche. Appliquez l'huile à tous les roulements, au vilebrequin et à la vis sans fin. Appliquez la graisse aux bagues de palier, aux engrenages à pignons, aux pignons d'entraînement et au vilebrequin.

Après l'avoir utilisé, le moulinet doit être inspecté pour déceler toute trace de saleté ou de sable, et nettoyé en cas d'accumulation excessive. Si votre moulinet a été en contact avec de l'eau de mer, il est important de rincer tous ses éléments à l'eau douce, de le sécher et de le lubrifier de nouveau. Avec des nettoyages et un entretien diligents, votre moulinet Lew's vous procurera des années de fonctionnement fiable et performant.

MANTENIMIENTO Y CUIDADO

Al aplicar lubricante a su carrete Speed Spool, evite usar aceite multiusos. Use aceites o grasas ligeras hechas para carretes de pesca. Aplique aceite a todos los rodamientos, el cigüeñal y el engranaje helicoidal. Aplique grasa a los bujes, engranajes de piñón, engranajes impulsores y engranajes del cigüeñal.

Después de usarlo, debe inspeccionar que el carrete no tenga polvo o arena, y limpiarlo si hay una acumulación excesiva. Si su carrete ha tenido contacto con agua salada, es importante enjuagar todas las piezas con agua y volver a lubricar el carrete. Mediante una limpieza y mantenimiento diligente, su carrete Lew's le proporcionará años de confiabilidad y desempeño sin problemas.

To remove palming sideplate pull locking pin (63) away from reel body.

Pour enlever le flasque côté paume, tirez la goupille de verrouillage (63) pour l'extraire du corps du moulinet.

Para retirar las placas laterales de palma jale el perno bloqueador (63) lejos del cuerpo del carrete.

1. Pull and hold spring loaded locking pin(63).

1. Tirez et tenez la goupille de verrouillage à ressort (63).

1. Jale y sostenga el perno bloqueador cargado por resorte (63).

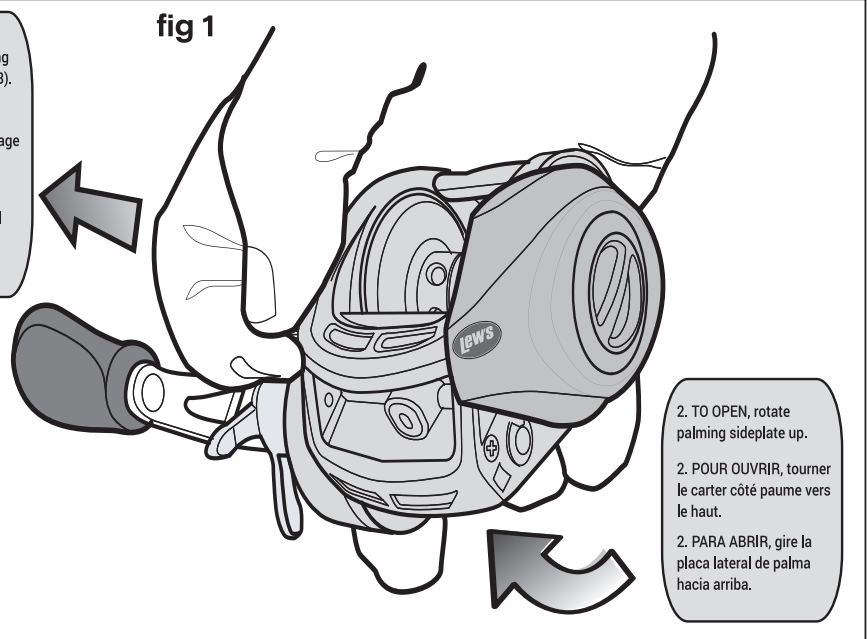

2. TO OPEN, rotate palming sideplate up.

2. POUR OUVRIR, tourner le carter côté paume vers le haut.

2. PARA ABRIR, gire la placa lateral de palma hacia arriba.

For professional cleaning and maintenance contact: Lew's Speed Services
Phone: 417-522-1093
FAX: 1-417-881-5387
service@lews.com

Pour le nettoyage et l'entretien professionnels, contactez :
Lew's Speed Services
Téléphone : 417-522-1093
Télécopieur : 1-417-881-5387
service@lews.com

Para obtener una limpieza y mantenimiento profesional comuníquese con:
Lew's Speed Services
Teléfono: 417-522-1093
FAX: 1-417-881-5387
service@lews.com



lews.com

H-19-1

KEY #	PART NAME	KEY #	PART NAME	KEY #	PART NAME	
1	FRAME	39	PINION YOKE	79	BUSHING-2	
4	CLUTCH BAR ASSEMBLY	40	PINION GEAR	80	HANDLE KNOB-2	
6	CLUTCH BAR SCREW	41	PINION YOKE SPRING-2	81	BUSHING-2	
7	LEVELWIND ASSEMBLY	42	RATCHET	82	HANDLE KNOB SCREW-2	
8	PIPE	43	RATCHET WASHER	83	HANDLE KNOB CAP-2	
9	WORM SHAFT	44	DRIVE GEAR	85	HANDLE NUT	
10	BALL BEARING	45	DRAG WASHER-L	86	HANDLE NUT RETAINER	
12	IDLER(S)	48	DRAG WASHER-O	87	HANDLE NUT RETAINER SCREW	
13	WORM SHAFT PIN	49	SLEEVE WASHER (OPT)	88	SPOOL	
15	WORM SHAFT BUSHING (B)	50	SLEEVE	88X SPOOL ASSEMBLY		
16	WORM SHAFT WASHER (OPT)	51	GEAR SIDEPLATE	89	BALL BEARING	
17	E-RING	51X GEAR SIDEPLATE ASSEMBLY			90	PIN
18	PILLAR	53	ONE-WAY CLUTCH	96	PALM SIDEPLATE	
19	LEVELWIND PIN	54	O-RING	96X PALM SIDEPLATE ASSEMBLY		
20	SPACER (OPTIONAL)	55	BALL BEARING	98	CONTROL DIAL	
21	LEVELWIND NUT	56	BEARING RETAINER	99	SPOOL COVER	
22	FRONT COVER	57	CAST CONTROL CAP	100	MAGNET HOLDER ASSEMBLY	
23	FRONT COVER SCREW-2	57X CAST CONTROL CAP ASSEMBLY			105	SPOOL COVER SCREW-3
24	BALL BEARING	61	TENSION WASHER	106	SPOOL SPACER-A	
25	CRANKSHAFT	62	SPOOL SPACER-B	107	BALL BEARING	
26	IDLER-L WASHER-A	63	LOCKING PIN	108	BEARING RETAINER	
27	IDLER-L	64	E-RING	121	SLIDE CAM SPRING-3	
28	IDLER-L WASHER-B	65	LOCKING PIN SPRING	122	SLIDE CAM-H	
29	BEARING PLATE-2	66	GEAR SIDEPLATE SCREW-A	123	SLIDE CAM SCREW	
30	E-RING	67	GEAR SIDEPLATE SCREW-B	124	SLIDE CAM-D	
31	BEARING PLATE SCREW-2	71	DRAG SPRING WASHER-2	125	CLICK SPRING	
33	CLUTCH CAM	72	CLICK PLATE ASSEMBLY	127	LINK PLATE	
34	CLUTCH SPRING	73	STAR DRAG	128	LINK PLATE SCREW	
35	KICK LEVER	77	HANDLE WASHER			
36	KICK LEVER SPRING	78	HANDLE			
38	CLUTCH CAM SCREW	78X HANDLE ASSEMBLY				

LÉG.	NOM DE LA PIÈCE	LÉG.	NOM DE LA PIÈCE	LÉG.	NOM DE LA PIÈCE	
1	BÂTI	38	VIS DE CAME D'EMBAYAGE	80	BOUTON-2	
2	PLATEAU D'EMBAYAGE-D	39	ÉTRIER DE PIGNON	81	BAGUE DE PALIER-2	
3	PLATEAU D'EMBAYAGE-G	40	ENGRANAGE À PIGNONS	82	VIS DE BOUTON-2	
4	EMBAYAGE	41	RESSORT D'ÉTRIER DE PIGNON (2)	83	VIS DE CAPUCHON DE BOUTON-2	
6	VIS D'EMBAYAGE	42	ROCHET	85	ÉCROU DE POIGNÉE	
7	ASSEMB. DU DISPOSITIF D'ENROULEMENT UNIFORME	43	RONDELLE À ROCHET	86	RETENUE D'ÉCROU DE POIGNÉE	
8	TUBE	44	PIGNON D'ENTRAÎNEMENT	87	VIS DE RETENUE D'ÉCROU DE POIGNÉE	
9	ARBRE DE VIS SANS FIN	45	RONDELLE DE FREIN-L	88	TAMBOUR	
10	ROULEMENT À BILLES	48	RONDELLE DE FREIN-D	88X ASSEMBLAGE DU TAMBOUR		
12	POULIE(S)	49	RONDELLE DE MANCHON (FACULT)	89	ROULEMENT À BILLES	
13	GOUPILLE D'ARBRE DE VIS SANS FIN	50	MANCHON	90	GOUPILLE	
15	BAGUE D'ARBRE DE VIS SANS FIN (B)	51	FLASQUE D'ENGRENAGE	96	FLASQUE CÔTÉ PAUME	
16	RONDELLE D'ARBRE DE VIS SANS FIN (FACULT)	51X ASSEMBLAGE DU FLASQUE D'ENGRENAGE			96X ASSEMBLAGE DU FLASQUE CÔTÉ PAUME	
17	ANNEAU DE RETENUE DE TYPE E	53	EMBAYAGE UNIDIRECTIONNEL	98	CADRAN DE RÉGLAGE	
18	PILIER	54	JOINT TORIQUE	99	COUVERCLE DE TAMBOUR	
19	GOUPILLE DU DISPOSITIF D'ENROULEMENT UNIFORME	55	ROULEMENT À BILLES	100	ASSEMBLAGE DU SUPPORT DE L'AIMANT	
20	ENTRETOISE (FACULTATIVE)	56	RETENUE DE ROULEMENT	105	VIS DU COUVERCLE DE TAMBOUR-3	
21	ÉCROU DU DISPOSITIF D'ENROULEMENT UNIFORME	57	CAPUCHON DU SYSTÈME DE CONTRÔLE DU LANCER	106	ENTRETOISE DE TAMBOUR-A	
22	CARTER AVANT	57X ASSEMB. DU CAPUCHON DU SYSTÈME DE CONTRÔLE DU LANCER			107	ROULEMENT À BILLES
23	VIS DE CARTER AVANT-2	61	RONDELLE DE TENSION	108	RETENUE DE ROULEMENT	
24	ROULEMENT À BILLES	62	ENTRETOISE DE TAMBOUR-B	110	PILIER-A	
25	VILEBREQUIN	63	GOUPILLE DE VERROUILLAGE	111	RONDELLE ÉLASTIQUE DE FREIN	
26	RONDELLE-A DE POULIE-L	64	ANNEAU DE RETENUE DE TYPE E	114	RONDELLE (FACULT)	
27	POULIE-L	66	RESSORT DE GOUPILLE DE VERROUILLAGE	121	RESSORT DE CAME DE GLISSEMENT-3	
28	RONDELLE-B DE POULIE-L	65	VIS DE CARTER D'ENGRENAGE-A	122	CAME DE GLISSEMENT-H	
29	PLAQUE D'APPUI	67	VIS DE CARTER D'ENGRENAGE-B	123	VIS DE CAME DE GLISSEMENT	
30	ANNEAU DE RETENUE DE TYPE E	71	RONDELLE ÉLASTIQUE DE FREIN-2	124	CAME DE GLISSEMENT-D	
31	VIS DE PLAQUE D'APPUI-2	72	ASSEMBLAGE DE BUTÉE DE CLIQUET	125	RESSORT DE CLIQUET	
33	CAME D'EMBAYAGE	73	FREIN ÉTOILE	127	PLAQUE DE RACCORDEMENT	
34	RESSORT DE RETENUE	77	RONDELLE DE POIGNÉE	128	VIS DE PLAQUE DE RACCORDEMENT	
35	DOIGT D'EMBAYAGE	78	POIGNÉE			
36	RESSORT DE DOIGT D'EMBAYAGE	78X ASSEMBLAGE DE LA POIGNÉE		79	BAGUE DE PALIER-2	

CLAVE	NOMBRE DE LA PIEZA	CLAVE	NOMBRE DE LA PIEZA	CLAVE	NOMBRE DE LA PIEZA	
1	ARMAZÓN	40	ENGRANAJE DE PIÑÓN	80	PERILLA DE LA MANIVELA-2	
2	PLACA DE LA BARRA DEL EMBRAGUE-R	41	MUELLE DEL YUGO DE PIÑÓN (2)	81	BUJE-2	
3	PLACA DE LA BARRA DEL EMBRAGUE-L	42	RUEDA DENTADA	82	TORNILLO DE LA PERILLA DE LA MANIVELA-2	
4	BARRA DEL EMBARGUE	43	ARANDELA DE LA RUEDA DENTADA	83	TAPA DE LA PERILLA DE LA MANIVELA-2	
6	TORNILLO DE LA BARRA DEL EMBARGUE	44	ENGRANAJE TRANSMISOR	84	TUERCA DE LA MANIVELA	
7	ENSAMBLE DEL ENROLLADO AUTOMÁTICO	45	ARANDELA DE ARRASTRE-L	85	TUERCA DE LA MANIVELA	
8	TUBO	48	ARANDELA DE ARRASTRE-D	86	RETENEDOR DE LA TUERCA DE LA MANIVELA	
9	EJE HELICOIDAL	49	ARANDELA DEL MANGUITO (OPCIONAL)	87	TORNILLO RETENEDOR DE LA TUERCA DE LA MANIVELA	
10	RODAMIENTO DE BOLAS	50	MANGUITO	88	BOBINA	
12	RODILLO(S)	51	PLACA LATERAL DEL ENGRANAJE	88X ENSAMBLE DE LA BOBINA		
13	PASADOR DEL EJE HELICOIDAL	51X ENSAMBLE DE LA PLACA LATERAL DEL ENGRANAJE			89	RODAMIENTO DE BOLAS
15	BUJE DEL EJE HELICOIDAL (B)	53	EMBRAGUE DE UN SOLO SENTIDO	90	PASADOR	
16	ARANDELA DEL EJE HELICOIDAL (OPCIONAL)	54	ANILLO "O"	96	PLACA LATERAL DE PALMA	
17	ANILLO EN E	55	RODAMIENTO DE BOLAS	96X ENSAMBLE DE LA PLACA LATERAL DE PALMA		
18	PILAR	56	RETENEDOR DE RODAMIENTO	98	DISCO DE CONTROL	
19	PASADOR DE ENROLLADO AUTOMÁTICO	57	TAPA DE CONTROL DEL LANZAMIENTO	99	CUBIERTA DE LA BOBINA	
20	ESPACIADOR (OPCIONAL)	57X ENSAMBLE DE LA TAPA DE CONTROL DEL LANZAMIENTO			100	ENSAMBLE DEL PORTAIMÁN
21	TUERCA DE ENROLLADO AUTOMÁTICO	61	ARANDELA DE TENSION	105	TORNILLO DE LA CUBIERTA DE LA BOBINA-3	
22	CUBIERTA FRONTAL	62	ESPACIADOR DE BOBINA-B	106	ESPACIADOR DE BOBINA-A	
23	TORNILLO DE LA CUBIERTA FRONTAL-2	63	PERNO BLOQUEADOR	107	RODAMIENTO DE BOLAS	
24	RODAMIENTO DE BOLAS	64	ANILLO EN E	108	RETENEDOR DEL RODAMIENTO	
25	CIGÜEÑAL	65	MUELLE DEL PERNO BLOQUEADOR	110	PILAR-A	
26	RODILLO-L ARANDELA-A	66	TORNILLO DE LA PLACA LATERAL DEL ENGRANAJE-A	111	ARANDELA DEL MUELLE DEL ARRASTRE	
27	RODILLO-L	67	TORNILLO DE LA PLACA LATERAL DEL ENGRANAJE-B	114	ARANDELA (OPCIONAL)	
28	RODILLO-L ARANDELA-B	71	TORNILLO DE LA LEVA DESLIZANTE-2	121	MUELLE DE LA LEVA DESLIZANTE-3	
29	PLACA DE APOYO	72	ENSAMBLE DE LA PLACA DEL MARCADOR	122	LEVA DESLIZANTE-H	
30	ANILLO EN E	73	ARRASTRE DE ESTRELLA	123	TORNILLO DE LA LEVA DESLIZANTE	
31	TORNILLO DE LA PLACA DE APOYO-2	78	ARRASTRE DE ESTRELLA	124	LEVA DESLIZANTE-D	
33	LEVA DEL EMBRAGUE	78	TORNILLO DE LA LEVA DEL EMBRAGUE-2	125	MUELLE DEL MARCADOR	
34	MUELLE DEL EMBRAGUE	77	ARANDELA DE LA MANIVELA	127	PLACA DE ENLACE	
35	PALANCA DE ARRANQUE	78	MANIVELA	128	TORNILLO DE LA PLACA DE ENLACE	
36	MUELLE DE LA PALANCA DE ARRANQUE	78X ENSAMBLE DE LA MANIVELA				
38	TORNILLO DE LA LEVA DEL EMBARGUE	79	BUJE-2			
39	YUGO DE PIÑÓN					